

超 高効率 小型間接熱風発生装置

HEX-30



クリーンな**加熱空気**をお届けする。



クリーン

燃焼空気を直接吹出す「直燃型」ではなく、新鮮空気を熱交換させて綺麗な空気を吹出す「間接型」の熱風発生器ですので、加熱・乾燥対象物に与える影響もなく、安心してご利用頂けます。



省エネ

特殊な構造により小型で超高効率を実現。大幅な省エネルギー化を図れます。
省エネにより、燃料費やCO2の大幅な削減が実現できます。
熱効率95%以上！



小型・省スペース

省スペースかつ、熱風発生出力が30kW～6kWと自在に調整でき、
多種類の、多岐にわたる加熱・乾燥設備に利用できます。
既設の設備でも、電気・油からの置き換えが簡単です。



早い・簡単・長寿命

ガス式なので、立ち上がりが早く、素早く目的の温度まで達します。
ワンタッチ運転ですので、難しい操作は不要です。
また、保守管理も少なく、長寿命です。



加熱乾燥が必要な各種プロセスにご利用頂けます。

詳しい仕様は裏面にて

仕様

型式	HEX-30
定格入力*1	35.2kW (31.6kW)
定格最大出力	30kW
熱風温度範囲	50℃～250℃
制御方法	三位置制御
ガス供給圧力	2.0kPa
ガス接続口径	15A
電源	三相200V 2.5kW 三相200V 1.5kW, IV制御
送気プロア	最大風量38m ³ /min(開放時)
	最大静圧3.24kPa(締切時)
重量	約140kg
概算寸法	W896 D765±5 H1293

*1 ()内は真発熱量基準

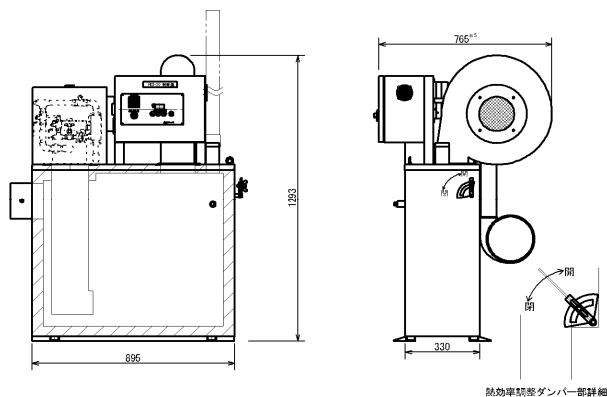

構造

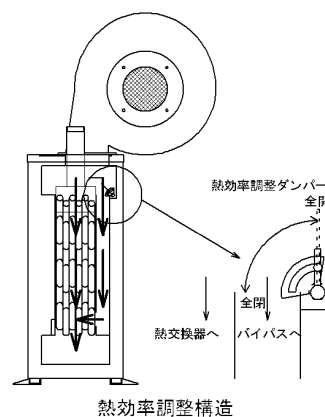
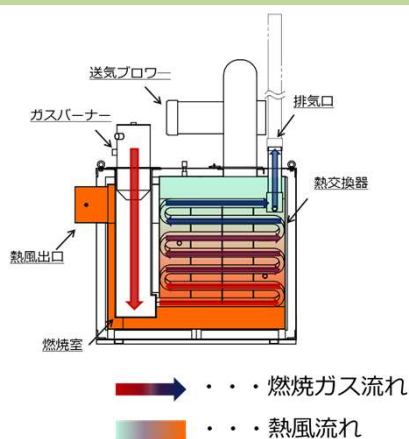

省エネ性

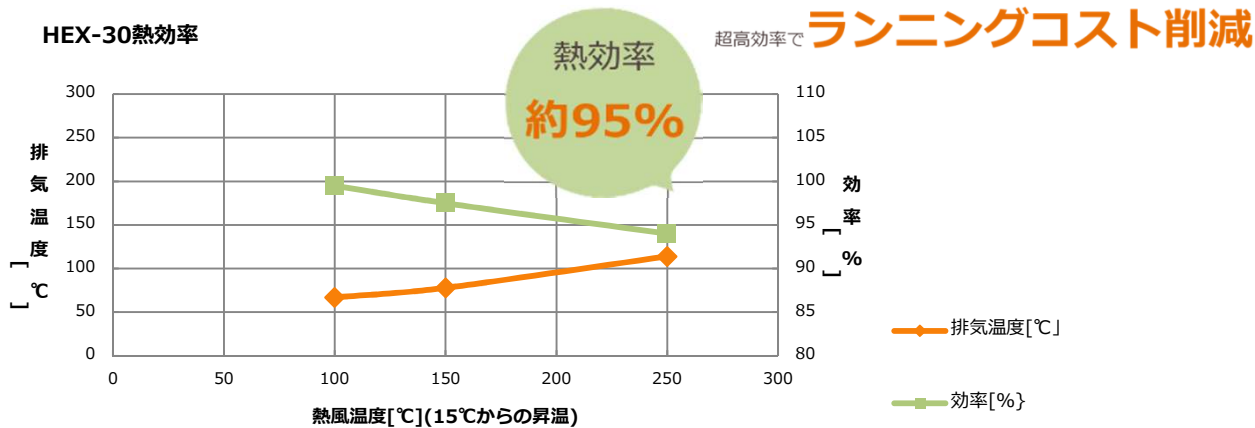

お問い合わせは

 **細山熱器株式会社**

本社: 〒103-0025 東京都中央区日本橋茅場町2-8-7

TEL : 03-3249-0331

FAX : 03-3249-0329

URL : <http://www.hosoyama.co.jp>

札幌営業所 TEL:011-736-0371 FAX:011-758-0739

大阪営業所 TEL:06-6922-5581 FAX:06-6921-2040

福岡営業所 TEL:092-403-0255 FAX:092-403-0257

新潟営業所 TEL:025-246-0166 FAX:025-241-3833

仙台出張所 TEL:022-272-0909 FAX:022-275-9473